

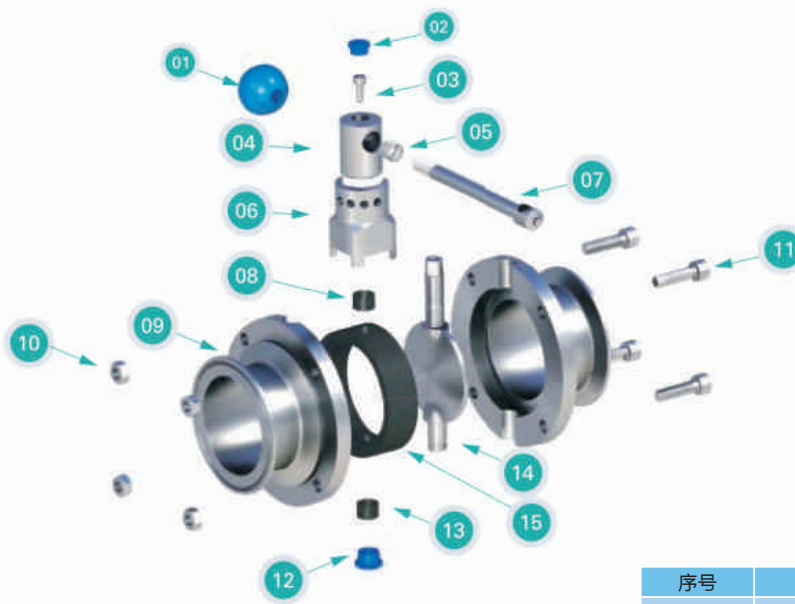

FBUV/FUHV 卫生级平台/手动蝶阀 (DN10-150)

概述

FBUV/FUHV	卫生级平台/手动蝶阀			
应用领域	适用于食品, 饮料, 医药, 化工纯净管路及工业环保, 建筑行业, 给排水管路等			
阀体结构	焊接	三片式	螺纹	卡箍
				
公称压力	0~10bar			
连接标准	焊接口: DIN 11850-2与 11850-1 / SMS / 3A / ISO等系列			
温度范围	内垫为EPDM时-20°C至135°C, 根据材料不同, 最大温度范围为-50°C至230°C			
支架法兰	ISO 5211			
测试标准	EN 12266-1/API598			
液压测试	ISO 5208 DIN 3230; 密封性测试1.1×PN; 阀体耐力测试1.5×PN			
主要部件材质	不锈钢CF8/CF3M			

结构

序号	部件	序号	部件
1	手柄球	9	阀体
2	塑料塞	10	螺母
3	螺钉	11	螺钉
4	旋转头	12	塑料塞
5	弹簧	13	衬套
6	外套	14	蝶板
7	拉杆	15	密封圈
8	衬套		

FBUV/FUHV 卫生级平台/手动蝶阀 (DN10-150)

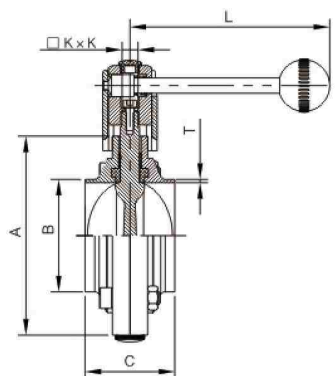

焊接式蝶阀

Type	DN	A	G	K×K	C	L	T
FBUA010B1E	10	87	12	10×10	50	136	1.5
FBUA015B1E	15	87	18	10×10	50	136	1.5
FBUA020B1E	20	87	22	10×10	50	136	1.5
FBUA025B1E	25	87	28	10×10	50	136	1.5
FBUA032B1E	32	92	34	10×10	50	136	1.5
FBUA040B1E	40	97	40	10×10	50	136	1.5
FBUA050B1E	50	110	52	10×10	52	136	1.5
FBUA065B1E	65	127	70	10×10	56	136	2.0
FBUA080B1E	80	142	85	10×10	58	163	2.0
FBUA100B1E	100	162	104	10×10	64	163	2.0
FBUA125B1E	125	190	129	14×14	75	185	2.0
FBUA150B1E	150	225	154	14×14	80	185	2.0

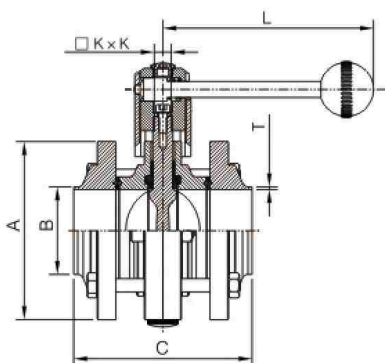

三片式蝶阀

Type	DN	A	B	K×K	C	L	T
FBUA010S1E	10	78	12	10×10	100	136	1.5
FBUA015S1E	15	78	18	10×10	100	136	1.5
FBUA020S1E	20	78	22	10×10	100	136	1.5
FBUA025S1E	25	78	28	10×10	100	136	1.5
FBUA032S1E	32	86	34	10×10	100	136	1.5
FBUA040S1E	40	90	40	10×10	100	136	1.5
FBUA050S1E	50	106	52	10×10	102	136	1.5
FBUA065S1E	65	124	70	10×10	106	136	2.0
FBUA080S1E	80	139	85	10×10	108	163	2.0
FBUA100S1E	100	159	104	10×10	114	163	2.0
FBUA125S1E	125	185	129	14×14	125	185	2.0
FBUA150S1E	150	225	154	14×14	130	185	2.0

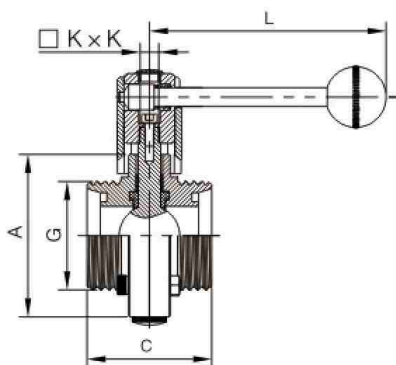

螺纹式蝶阀

Type	DN	A	G	K×K	C	L
FBUA010T1E	10	78	RD28×1/8	10×10	66	136
FBUA015T1E	15	78	RD34×1/8	10×10	66	136
FBUA020T1E	20	78	RD44×1/6	10×10	66	136
FBUA025T1E	25	78	RD52×1/6	10×10	66	136
FBUA032T1E	32	86	RD58×1/6	10×10	66	136
FBUA040T1E	40	90	RD65×1/6	10×10	70	136
FBUA050T1E	50	106	RD78×1/6	10×10	76	136
FBUA065T1E	65	124	RD95×1/6	10×10	80	136
FBUA080T1E	80	139	RD110×1/4	10×10	84	163
FBUA100T1E	100	159	RD130×1/4	10×10	104	163
FBUA125T1E	125	185	RD160×1/4	14×14	130	185
FBUA150T1E	150	225	RD190×1/4	14×14	150	185

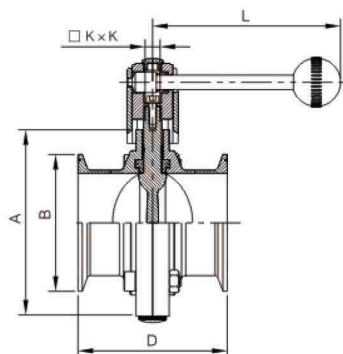

卡箍式蝶阀

Type	DN	A	B	K×K	C	L
FBUA010C1E	10	78	25.2	10×10	66	136
FBUA015C1E	15	78	50.5	10×10	66	136
FBUA020C1E	20	78	50.5	10×10	66	136
FBUA025C1E	25	78	50.5	10×10	66	136
FBUA032C1E	32	86	50.5	10×10	66	136
FBUA040C1E	40	90	64	10×10	70	136
FBUA050C1E	50	106	77.5	10×10	76	136
FBUA065C1E	65	124	91	10×10	80	136
FBUA080C1E	80	139	106	10×10	84	163
FBUA100C1E	100	159	106	10×10	104	163
FBUA125C1E	125	185	119	14×14	130	185
FBUA150C1E	150	225	168	14×14	150	185

FBUV/FUHV 卫生级平台/手动蝶阀 (DN10-150)

订购代码: FBUV 080 T 1 E 01
 ① ② ③ ④ ⑤ ⑥

① 形式	FBUA	卫生级平台蝶阀
	FUHA	卫生级手动蝶阀
② 口径	DN010-150	
③ 连接标准	T	螺纹
	B	焊接
	C	卡箍
	S	三片焊接
④ 阀体材质	1	CF8 304
	2	CF3M 316L
⑤ 密封材质	E	三元乙丙 EPDM
	V	硅橡胶 VMQ
	F	氟橡胶 FPM
⑥ 手动配置	01	栏杆式
	02	鸭嘴式

处理能力/压力降对比图

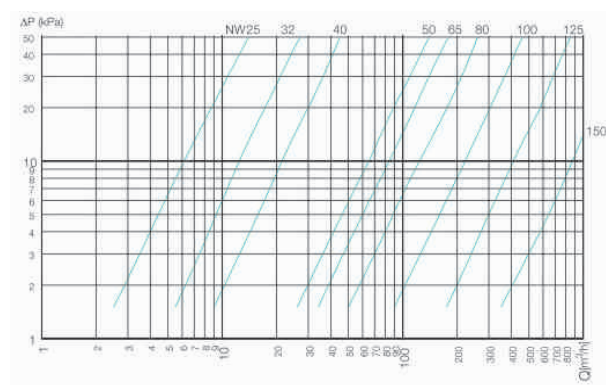
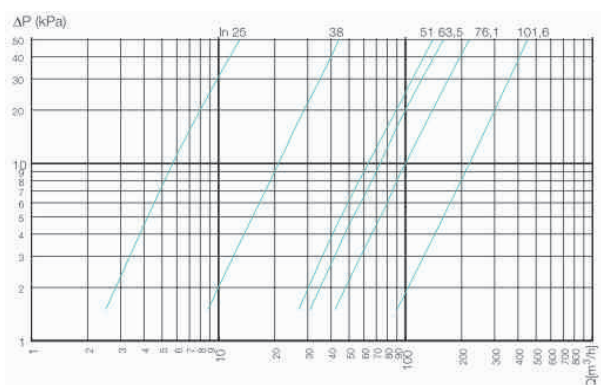

注: 此曲线图示数据的测定基于:
 介质: 水(水温20℃)
 测量: 符合CDI 2173

连接图示



焊接



卡箍



螺纹



三片式